

Flexibles Schneidesystem für sicheres und präzises Schneiden

- ▶ Einfache Handhabung durch sichere Medienfixierung
- ▶ Hohe Präzision und saubere Schnittkanten beim Schneiden
- ▶ Ideal geeignet für Papier, Karton, Folien, PVC und Glas/Acryl
- ▶ Vielseitig verwendbar für gerade und rechtwinklige Schnitte
- ▶ Verwendung handelsüblicher Schneideklingen
- ▶ Verfügbar in den vier Größen: 1,5 m - 2 m - 2,5 m und 3 m
- ▶ Optional: Messarm, Auffangbehälter, Rollenhalter und Textilcutter erhältlich

**Hochwertige Cutter
und passendes Zubehör
erhalten Sie natürlich
auch bei uns!**

**1 Jahr
Gewährleistung**



Optional: skaliertes Messarm



„Quick-fit“ Schneide-
messersystem für einfaches
Einlegen und Justieren



Optional: Auffangbehälter für
Schnittreste



- ▶ Alles aus einer Hand
- ▶ Erstklassige Referenzen
- ▶ Geprüfte & zertifizierte Qualität
- ▶ Betreuung nach dem Kauf
- ▶ Bundesweiter Service

MODELL

SABRE

P-Serie [Professionell]

Artikelnummer	2002022	max. Schnittstärke Glas/Acryl	4 mm
max. Arbeitsbreite	2000 mm	Abmessung (l x b x h)	2180 x 360 x 700 mm
Schnittstärke	10 mm (13 mm mit XR-Klinge)	Zubehör	100 Standard - Schneideklingen
max. Schnittstärke PVC	6 mm		

Allzweckschneidergerät – Bedienungsanleitung

Sicherheit und Vorbereitung

Wir bedanken uns, dass Sie sich für die Allzweckschneidergerät entschieden haben. Es wurden alle Anstrengungen unternommen, Ihnen ein vorzüglich gebautes Produkt, das Ihnen jahrelang gute Dienste erweisen wird, anzubieten. Um optimalen Nutzen aus der Maschine zu ziehen, lesen Sie bitte die Bedienungsanleitung sorgfältig durch. Falls Sie Ratschläge bzw. Hilfe oder Ersatzteile benötigen, dann wenden Sie sich bitte an Ihr Vertriebsunternehmen oder an Keencut direkt.

Für akkurates Schneiden ist es notwendig, dass das Schneidergerät auf einer ebenen Oberfläche steht. Eine verzogene oder durchgebogene Tischplatte kann zu einer Verwindung des Schneidergerät führen, was wiederum einen schrägen Schnitt zur Folge haben kann.

SICHERHEIT

- **Vor dem Bewegen, Reinigen oder Heben des Schneidergeräts ist unbedingt die Klinge zu entfernen.**
- **Das Schneidergerät nur am Unterteil anheben oder bewegen und dabei aufrecht halten.**
- **Beim Einsatz des Geräts sollte man in jedem Fall seine Finger von der Klinge fernhalten.**
- **Das Schneidergerät nicht verwenden, wenn es Anzeichen von Schäden am Schneidkopf oder an der Schneidstangenbaugruppe aufweist.**



SCHNEIDTIEFE UND INFORMATIONEN ZU KLINGEN

Das Allzweckschneidergerät wurde gebaut, um unterschiedliche Platten von einer Dicke bis zu 10 mm (0,4 Zoll) unter Verwendung einer Mehrzweckklinge mittlerer Leistungsklasse zu schneiden.

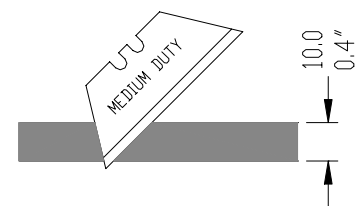

Eine erhöhte Schneidtiefe von 13 mm (0,5 Zoll) lässt sich jedoch unter Verwendung der Mehrzweckklinge KEENCUT XR, die bei Ihrem Vertragshändler oder direkt bei Keencut erhältlich ist, erzielen.

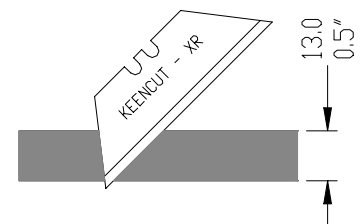

Es sollte allerdings die Dicke der zu schneidenden Platte und die maximale Schneidtiefe entsprechend berücksichtigt werden. Es wird empfohlen, schwerere Materialien wie PVC-Schaumplatten nur bis auf eine maximale Tiefe von 6 mm (0,25 Zoll) zu schneiden, wogegen leichtere Materialien wie Platten mit Schaumkern unter Verwendung der KEENCUT XR Klinge bis auf eine Tiefe von 13 mm (0,5 Zoll) geschnitten werden können.

Allzweckschneidgerät – Bedienungsanleitung

Vorbereitung und Einsatz

EINSETZEN UND EINSTELLEN DER KLINGE

1. Die Klinge wird von hinten in den Klingenhalter eingesetzt. Dann leicht nach vornschieben und die Flügelschraube fest anziehen.
2. Zur Einstellung der Klinge für eine wiederholbare Schneidtiefe, die Klinge aus der Halterung entfernen und den Knopf vorne am Schneidgerät im Uhrzeigersinn zur Erhöhung der Schneidtiefe und gegen den Uhrzeigersinn zur Verringerung der Schneidtiefe drehen.

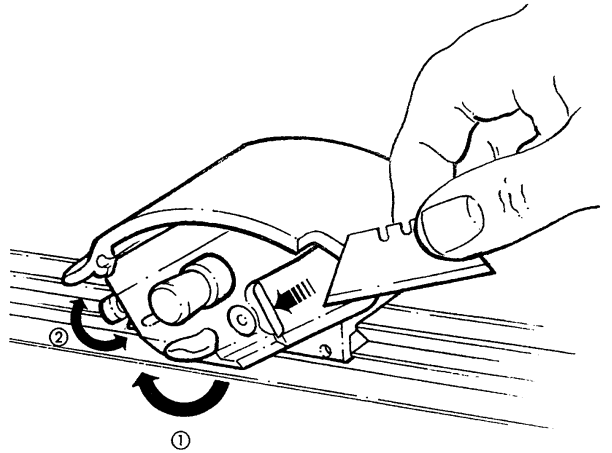

Die Klingentiefe ist so einzustellen, dass man so gerade eben durch die Platte schneidet. Dies erfordert wesentlich weniger Kraftaufwand und erzielt einen besseren Schnitt.

... zum Schneiden von Folien und leichten Werkstoffen

Den Werkstoff unter das Schneidgerät legen und die Visierleiste mit Ihren Schneidmarkierungen ausrichten.

Das Schneidgerät wird bis innerhalb von 0,5 bis 1 mm der Visierleiste schneiden. Dieser kleine Zwischenraum sorgt beim Schneiden bis zur Kante eines Bildes für eine einfachere Ausrichtung. Legen Sie Ihre Hand, wie dargestellt, auf das Schneidgerät, mit Ihren Fingerspitzen in der Nut über die Vorderkante des Schneidgeräts hinweg.

Das Schneidgerät herunterdrücken und zum Schneidvorgang ziehen. Es ist nicht notwendig, das Schneidgerät beim Schneiden von leichten Werkstoffen herunterzudrücken.

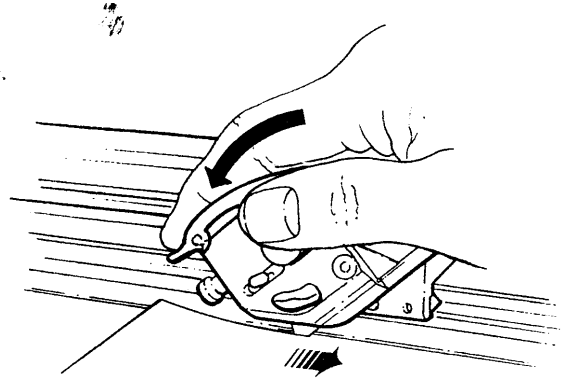

... zum Schneiden von PVC-Schaumplatten und schweren Werkstoffen

Den Werkstoff unter das Schneidgerät legen und die Visierleiste mit Ihren Schneidmarkierungen ausrichten. Das Schneidgerät wird bis innerhalb von 0,5 bis 1 mm der Visierleiste schneiden. Dieser kleine Zwischenraum sorgt beim Schneiden bis zur Kante eines Bildes für eine einfachere Ausrichtung. Legen Sie Ihre Hand, wie dargestellt, auf das Schneidgerät, wobei die Handfläche über der Nut an der Vorderkante des Schneidgeräts positioniert wird. Legen Sie Ihre linke Hand auf den Fingergriff am Lineal, drücken Sie das Schneidgerät herunter und bewegen Sie es zum Schneiden von sich weg. Je nach der Art und Dicke des Werkstoffs kann es sein, dass mehr als ein Schnitt erforderlich wird, wobei die Tiefe langsam erhöht wird.

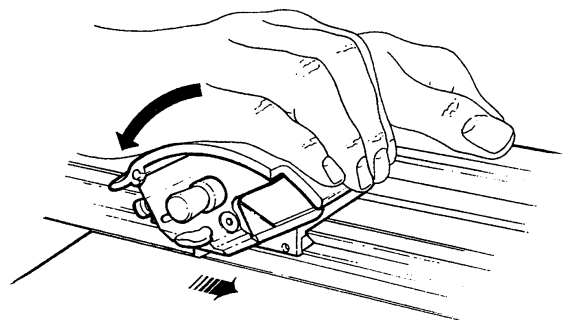

Allzweckschneidergerät – Bedienungsanleitung

Wahlweise erhältliches Zubehör und Wartung

DER AUSRICHTUNGS/ MESSARM AUS ALUMINIUM (OPTIONAL)

Den Ausrichtungs-/Messarm mit den jeweils zwei mitgelieferten Schrauben und Muttern montieren. Beim Anziehen der Schrauben darauf achten, dass sich der Arm rechtwinklig zur Schneidkante befindet. Hierzu ein im 90° Winkel geschnittenes Stück Papier oder Karton wie dargestellt verwenden.

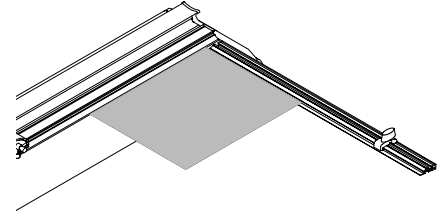
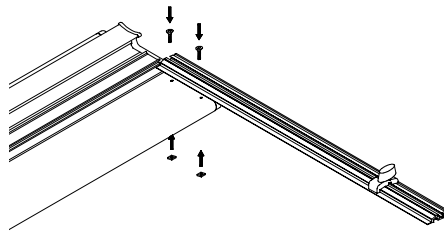

Zur Befestigung der Messleisten in ihrer korrekten Position ein Stück Karton auf den Ausrichtungs-/Messarm legen und den Messanschlag zur Ecke hinten schieben und in dieser Position befestigen. Den Karton schneiden, indem die Klinge heruntergedrückt und gleichmäßig durch den Karton gezogen wird. Die Breite des Kartons messen und die Messleiste festkleben, so dass der gemessene Wert am Anschlag abgelesen werden kann.

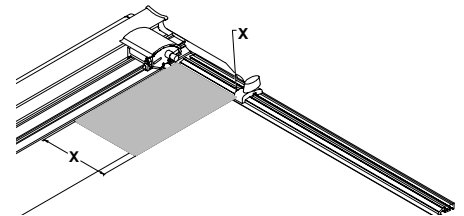

Unter keinen Umständen Öl oder Spiritus zur Schmierung oder Reinigung des Schneidgeräts verwenden. Es können hierdurch Kunststoffkomponenten und Lager beschädigt werden.

REINIGUNG UND SCHMIERUNG

Wird das Schneidgerät über längere Zeit nicht verwendet, empfiehlt es sich, das Gerät mit einer Staubabdeckung zu schützen. Das Gerät ist in jedem Fall mit einem trockenen Tuch regelmäßig zu reinigen. Zur Entfernung von hartnäckigen Flecken ein mit ein wenig Wasser/Reinigungsmittel angefeuchtetes Tuch verwenden.

Sollte die Gleitführung des Schneidkopfs geschmiert werden müssen, ist ein Silikonprühmittel oder ein durchtränkter Schwamm zu verwenden.

SCHNEIDKOPFLAGER

Die zur Kontrolle der Gleitbewegung des Schneidkopf eingesetzten Lager wurden aus einem hochwertigen Polymer hergestellt und bei normaler Verwendung sollten diese extrem lange halten. Sobald sie eingelaufen sind, kann es zu einem leichten Seitenspiel kommen. Dies kann aber durch Anziehen der beiden Stellschrauben korrigiert werden.

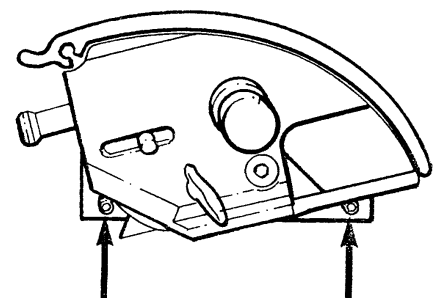

Allzweckschneidergerät – Bedienungsanleitung Ersatzteile

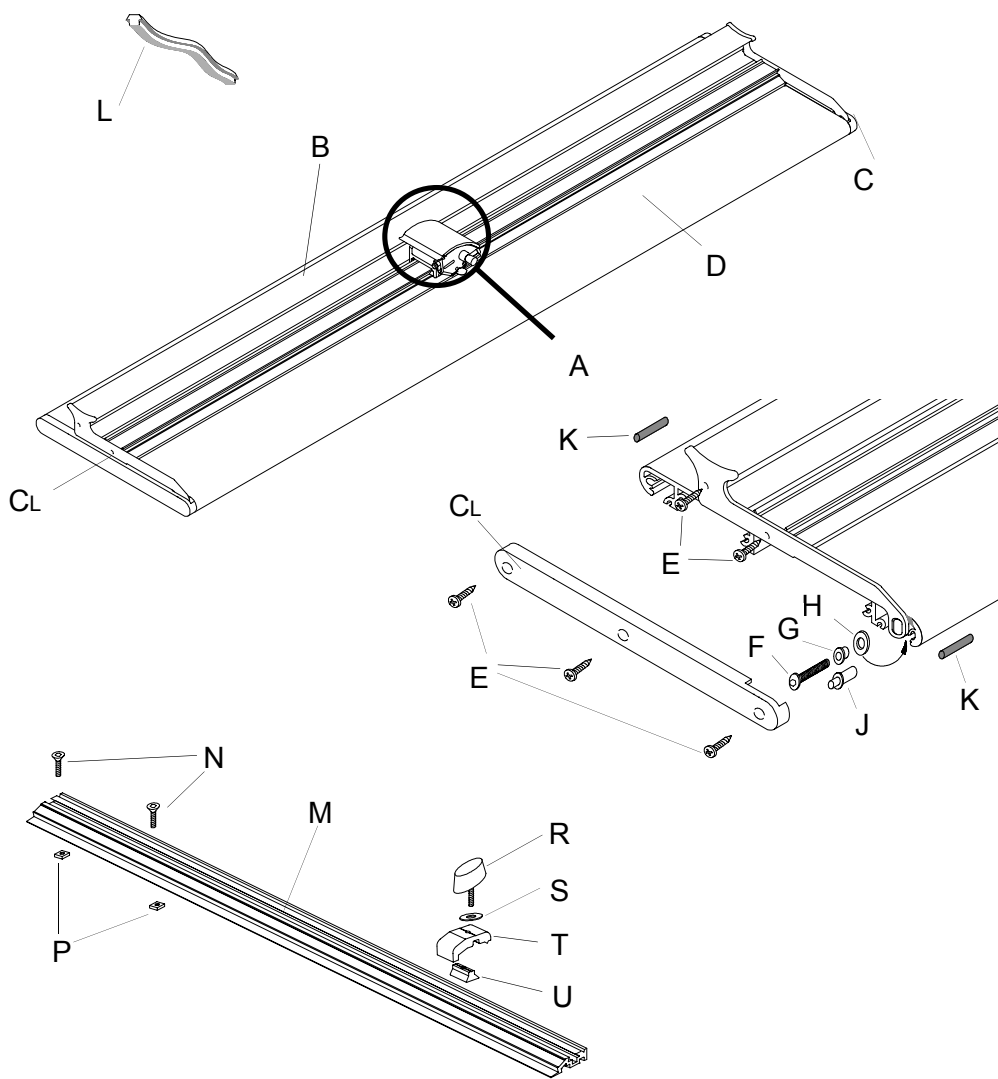

Legende	Code	Legende	Code
A	KS11/003	A1	KU01/071
B	KP0*/100	A2	CA30/023
CL	CA75/125	A3	CA25/052
CR	CA75/126	A4	CA10/250
D	KS11/10*	A5	KJ01/102
E	CA30/249	A6	CA30/122
F	CA30/167	A7	CA30/160
G	CA75/127	A8	CA25/164
H	CA30/277	A9	CA25/163
J	KS11/102	A10	KJ01/101
K	KS11/104	A11	CA30/137
L	CA75/113*	A12	CA30/214
M	KT05/107	A13	CA30/200
N	CA30/117	A14	KJ01/104
P	CA30/275	A15	KU11/141
R	CA30/007	A16	CA75/115
S	CA30/033	A17	CA30/247
T	KT05/108	A18	CA25/162
U	KL01/066	A19	KJ01/108
		A20	KJ01/103
		A21	KJ01/100
		A22	CA30/028
		A23	CA30/039
		A24	CA30/064
		A25	CA75/061
		A26	CA75/083

* Bei Bestellung der Ersatzteile gewünschte
Maschinengröße angeben.

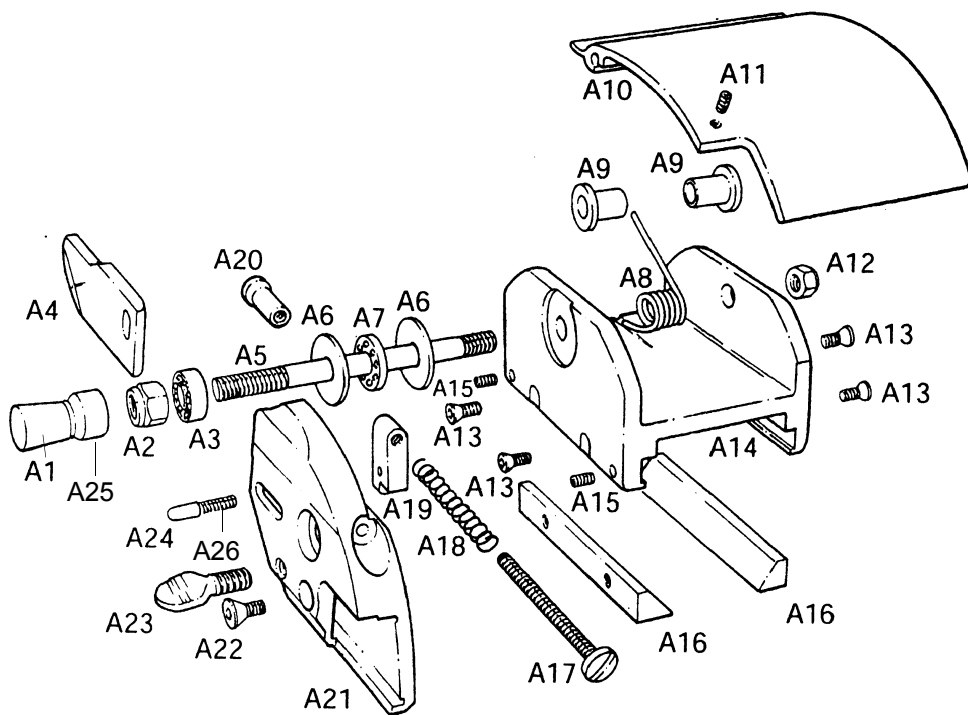

KEENCUT LIMITED
Tel: +44 (0) 1536 263158
Fax: +44 (0) 1536 204227
Email: sales@keencut.co.uk
Weldon South Ind. Estate,
Corby, Northants England NN18 8AZ.

KEENCUT INC. (North American Sales)
Toll Free: 1 800 240 5336
Tel: 1 (519) 652 0970
Fax: 1 (519) 652 0396
Email: northamericansales@keencut.com
#366 - 3560 Pine Grove Ave.
Port Huron, MI 48060, USA